

Limpieza / Carros de servicio de habitaciones

e-Atlas 800

Limpieza eficiente



Equipamiento estandar

- Bastidor de aluminio anodizado
- 1 compartimiento abierto para productos de cortesía
- 3 niveles para colocar ropa limpia
- 1 volante horizontal
- Paragolpes envolvente gris antimarcas
- 2 ruedas fijas y 2 giratorias de Ø160 mm con recubrimiento de poliamida antimarcas

Technical info

- Peso neto: 82 kg
- Capacidad de carga: 250 kg
- Autonomía de trabajo: al menos 1 día entero
- Tiempo de carga: 7 horas
- Potencia: 240 W
- Batería: AGM 12V
- Velocidad máxima en marcha adelante: 6 km/h
- Velocidad máxima en marcha atrás: 3 km/h
- Certificado CE

E-ATLAS 800

Opciones

- Pedal de desbloqueo para rueda motorizada
- Bolsa para sábanas y toallas 160 l con cremallera
- Bolsa para sábanas y toallas 160 l
- Bandeja extraíble para productos de cortesía, 60 o 120 mm
- Soporte para identificación
- Soporte para escoba combinado con soporte para bolsa
- Múltiples soportes para escoba
- Separadores de aluminio con sección transversal



Soporte individual para bolsas de basura y base plegable



Soporte doble para bolsas de basura (clasificación selectiva de residuos) y base plegable

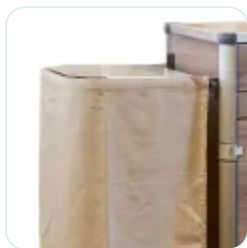

Cortina para bolsas de basura

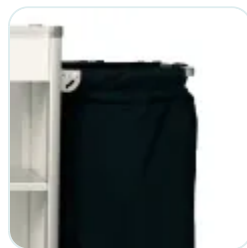

Soporte para bolsa para sábanas y base plegable



Base plegable: posición inferior y/o media altura



Separadores rectos para compartimiento/cajón de productos de cortesía



Cajón para productos de cortesía

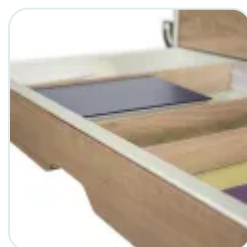

Cajón de papelería con separadores rectos



Puertas con o sin cerradura (apertura hasta 270°)



Sistema de acople para módulos Callisto o Hermia



Caja estanca apilable para vajilla

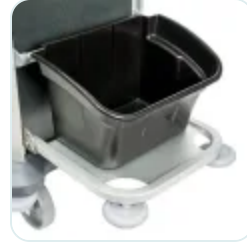

Cubeta lateral (bacbis) 15 o 30 l



Tapa con o sin cerradura para el compartimiento para productos de cortesía



Cajas laterales para varios usos



Soporte y gancho para mopa



Volante horizontal adicional



Protección adicional mediante paragolpes adicionales en las esquinas

E-ATLAS 800

Acabado

Compact



Caviar



Wengué

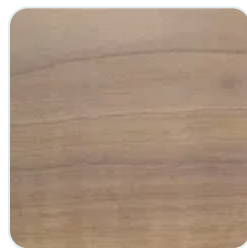

Almendra



Roble antiguo

Anodisation



Natural

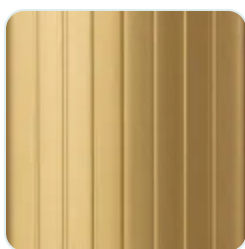

Champán



Bronce

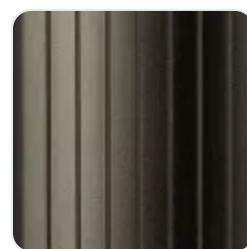

Negro

E-ATLAS 800

Ejemplos de configuraciones



Modelo básico



Cajón para productos de papelería



Cajón para productos de cortesía



Cajón para productos de cortesía y papelería



Tapa del compartimiento para productos de cortesía



Tapa del compartimiento de productos de cortesía y cajón para productos de papelería



Puertas



Cajón y puertas para productos de papelería



Cajón y puertas para productos de cortesía



Cajón para productos de cortesía, cajón para productos de papelería y puertas



Tapa y puertas del compartimiento de productos de cortesía



Tapa del compartimiento para productos de cortesía, cajón para productos de papelería y puertas

Dimensiones

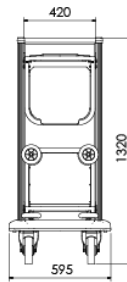
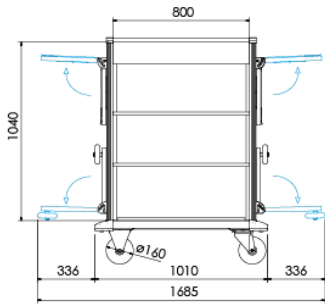

E-ATLAS 800

Overall dimensions

Width	Depth	Height	Wheels Ø
1010 mm	595 mm	1320 mm	160 mm

Inside dimensions

Width	Depth
800 mm	420 mm